



Rev. 20210915



ORIGINĀLĀ INSTRUKCIJA

SIALU





Rev. 20210915



Piezīme: Īpašniekam/operatoram pirms izstrādājuma lietošanas ir jāizlasa un jāsaprot šī lietošanas pamācība. Nepareiza lietošana var izraisīt miesas bojājumus vai īpašuma bojājumus. Izmantot tikai kompetentam personālam. Saglabājiet šo lietošanas pamācību turpmākai uzziņai. Tikai iekšējai lietošanai un uz līdzenas, cietas, neslīdošas un tīras virsmas!

GALVENAIS APRAKSTS

Kravas ratiņi ir ideāli piemēroti visa veida smagās tehnikas pārvietošanai, tehnikas uzstādīšanai un apkopei.

ĪPAŠĪBAS

- Zems augstums – lieliska transportēšanas drošība.
- Nepieciešams salīdzinoši neliels vilkšanas spēks – vienkārša/viegla transportēšana (apmēram 3 % no kopējās slodzes ideālā stāvoklī).
- Viegli kombinējams, spēcīga pielāgošanās.
- Mazs aprīkojums, ērta uzglabāšana.

DROŠĪBAS NORĀDES

- Pirms katras lietošanas reizes pārbaudiet, vai kravas ratiņiem nav redzamu bojājumu pazīmju. Pārbaudiet, vai visi riteņi griežas vienmērīgi. Neizmantojiet izstrādājumu, ja tiek konstatēti defekti, deformācijas vai darbības traucējumi. Nekavējoties noņemiet to no ekspluatācijas un vērsieties pie profesionāļa. Dažiem modeļiem ir pieejami rezerves daļu riteņi no ražotāja / Haklift Oy.
- Nepārslogojiet kravas ratiņus. Jaudas ir norādītas uz produktiem.
- Īpašu uzmanību pievēršiet kravas palēninājumam. Lūdzu, ņemiet vērā, ka kravas ratiņiem nav integrētu bremžu.
- Tikai iekšējai lietošanai un uz līdzenas, cietas, tīras un sausas virsmas.
- Neizmantojiet uz augšu vai leju vērstās nogāzēs.
- Pārliedzieties, vai kravas maršrutā nav šķēršļu vai cilvēku.
- Ievērojiet drošu attālumu līdz pārvietojamajai kravai. Nenovietojiet nevienu ķermeņa daļu kustīgās kravas/kravas ratiņu priekšā vai zem kravas.
- Neizmantojiet kravas ratiņus cilvēku pārvietošanai.
- Vienmēr pārvietojiet kravu vienmērīgi un uzmanīgi.
- Saglabājiet kravas vienmērīgi sadalītas/līdzsvarotas pa kravas ratiņu platformu (zona, kas paredzēta kravas nešanai).
- Neizmantojiet jebkāda veida papildierīces vai adapterus, lai pārveidotu kravas ratiņus.
- Neveiciet izstrādājumā nekādas izmaiņas. Nenovietojiet marķējumus/uzlīmes.
- Uzturiet kravas ratiņus tīrus. Glabājiet tos sausā un drošā vietā, kas ir aizsargāta no korozijas.

“Haklift Oy”

PRODUKTA KODS	MAKS. (T)
SIALU15	1,5
SIALU2.5	2,5
SIALU3	3
SIALU6	6
SIALU60	6
SIALU80	8
SIALU120	12
SIALU150	15
SIALU180	18
SIALU4S	4/KOMPL.
SIALU8S	8/KOMPL.
SIALU12S	12/KOMPL.
SIALU24S	24/KOMPL.
SIALU4TAN	4
SIALU8TAN	8
SIALU12TAN	12
SIALU24TAN	24
SIALU2PYO	2
SIALU4PYO	4
SIALU300SET	30/KOMPL.
SIALU600SET	60/KOMPL.
SIALU075TK	0,75
SIALU25TK	2,5
SIALU50TK	5
SIALU80TK	8
SIALU150TK	15
SIALU200TK	20
SIALU500TK	50
SIALU60T	6
SIALU80T	8
SIALU120T	12
SIALU150T	15
SIALU180T	18



Rev. 20210915

DETAĻU IZKLĀJUMI

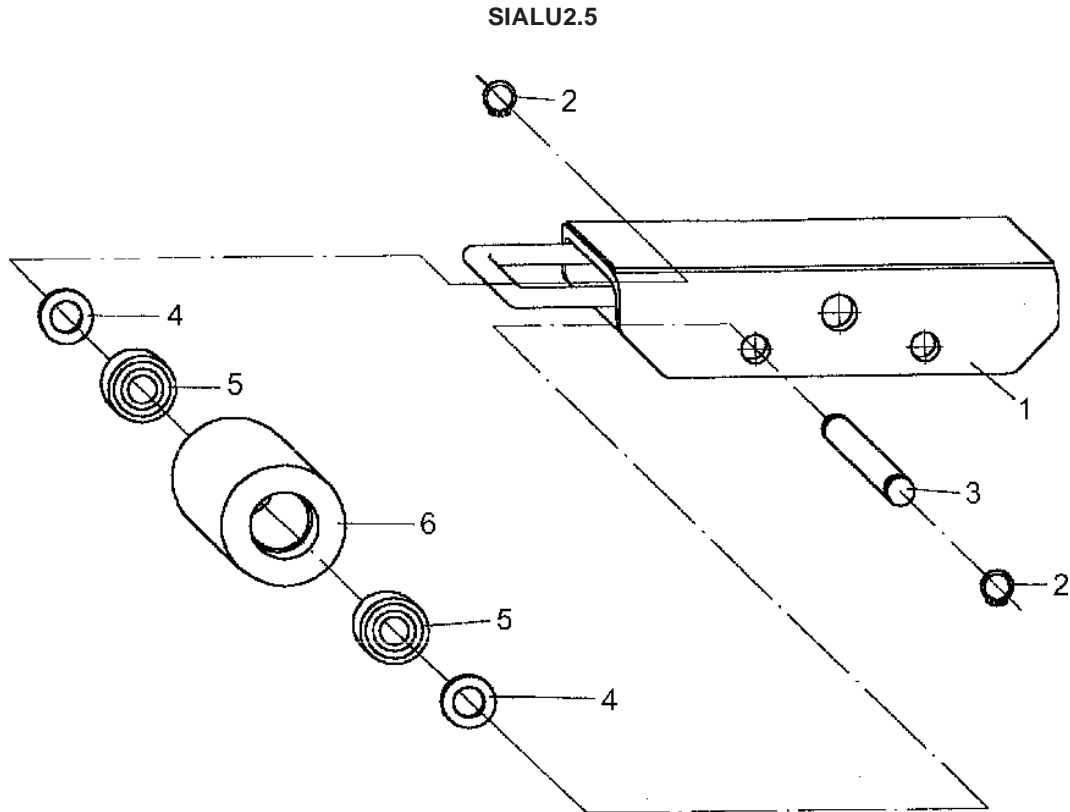

Nr.	Apraksts	Skaitis
1	Rāmis	1
2	Stiprinājuma gredzens	4
3	Ass	2
4	Paplāksnes korpuss	4
5	Gultnis	4
6	Rullis	2



Rev. 20210915



SIALU3

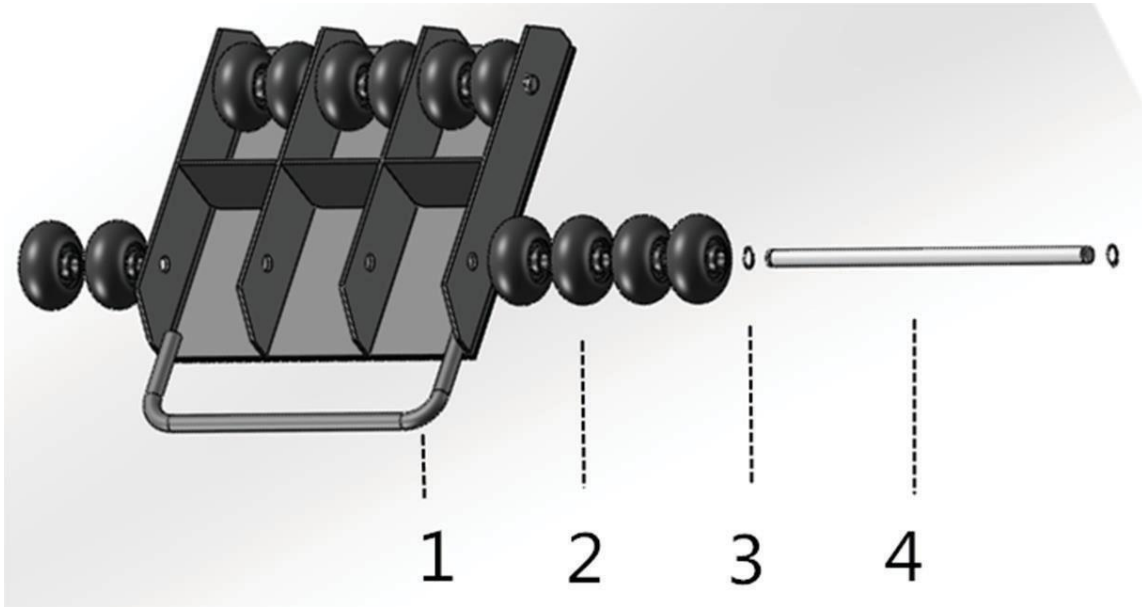

Nr.	Apraksts	Skaits
1	Rāmis	1
2	Ritenis	12
3	Vārpstas sprostgredzens	4
4	Ass	2



Rev. 20210915



SIALU6

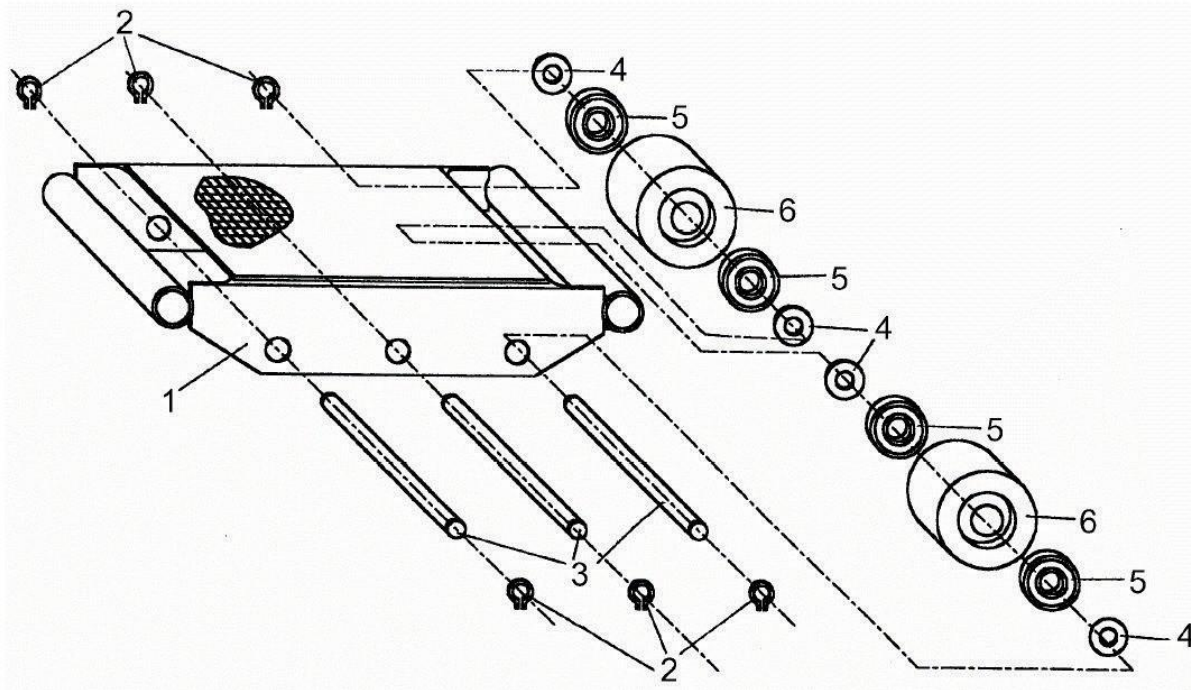

Nr.	Apraksts	Skaitis
1	Rāmis	1
2	Stiprinājuma gredzens	6
3	Ass	3
4	Paplāksne	12
5	Gultnis	12
6	Rullis	6

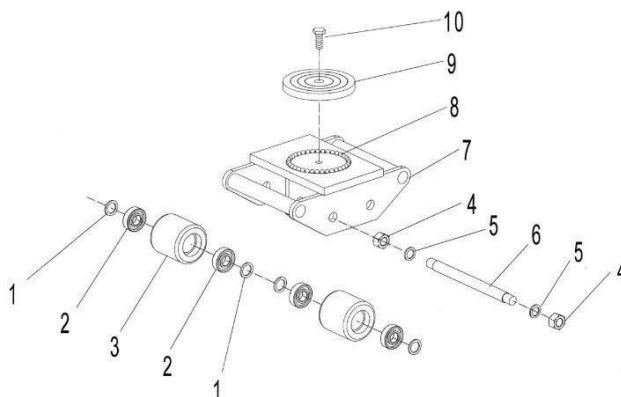

Rev. 20210915

**SIALU60, SIALU80, SIALU120, SIALU150, SIALU180****SIALU60**

Nr.	Apraksts	gab
1	Paplāksne	8
2	Gultnis	8
3	Ritenis	4
4	Uzgrieznis	4
5	Elastīgā paplāksne	4
6	Ass	2
7	Rāmis	1
8	Tērauda bumba	31
9	Grozāma plāksne	1
10	Skrūve	1

SIALU80

Nr.	Apraksts	gab
1	Paplāksne	12
2	Gultnis	12
3	Ritenis	6
4	Uzgrieznis	6
5	Elastīgā paplāksne	6
6	Ass	3
7	Rāmis	1
8	Tērauda bumba	31
9	Grozāma plāksne	1
10	Skrūve	1

SIALU120

Nr.	Apraksts	gab
1	Paplāksne	16
2	Gultnis	16
3	Ritenis	8
4	Uzgrieznis	8
5	Elastīgā paplāksne	8
6	Ass	4
7	Rāmis	1
8	Tērauda bumba	31
9	Grozāma plāksne	1
10	Skrūve	16

SIALU150

Nr.	Apraksts	gab
1	Paplāksne	18
2	Gultnis	18
3	Ritenis	9
4	Uzgrieznis	6
5	Elastīgā paplāksne	6
6	Ass	3
7	Rāmis	1
8	Tērauda bumba	31
9	Grozāma plāksne	1
10	Skrūve	1

SIALU180

Nr.	Apraksts	gab
1	Paplāksne	24
2	Gultnis	24
3	Ritenis	12
4	Uzgrieznis	8
5	Elastīgā paplāksne	8
6	Ass	4
7	Rāmis	1
8	Tērauda bumba	31
9	Grozāma plāksne	1
10	Skrūve	1



Rev. 20210915



SIALU4S

Y4

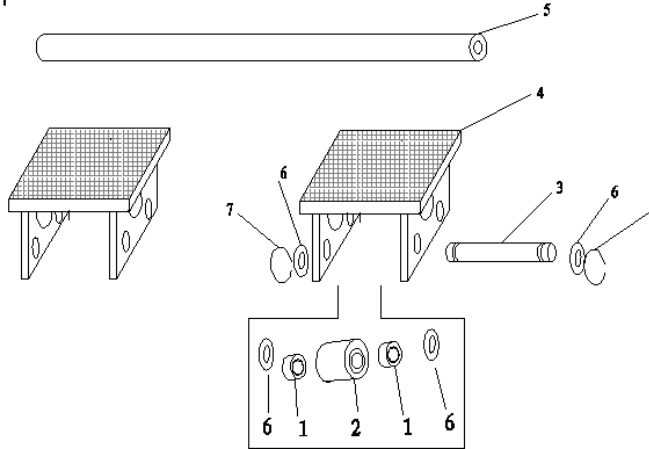

NO.	Description	Quantity
1	Bearing	8
2	Wheel	4
3	Axle	4
4	Frame	2
5	Connect Rod	1
6	Washer	8
7	Retaining Ring	8

SIALU4TAN

X4

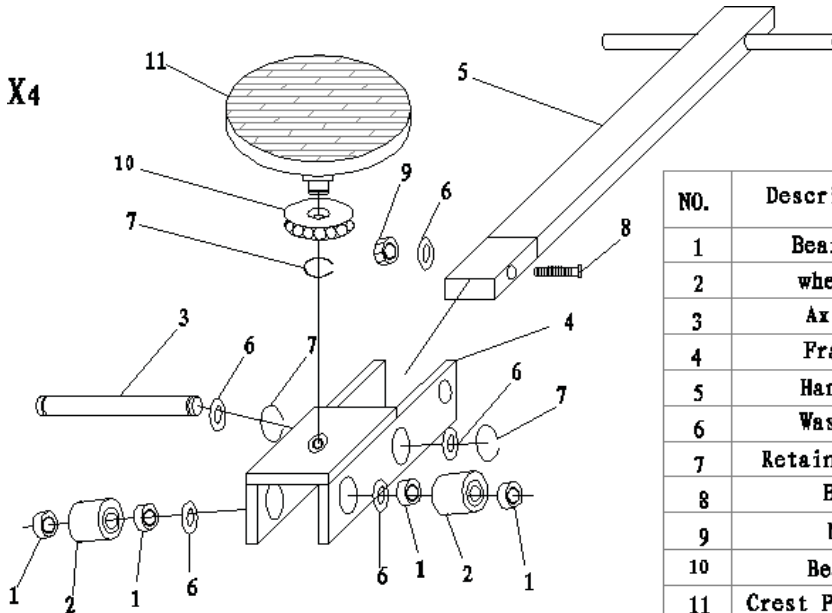

NO.	Description	Quantity
1	Bearing	8
2	wheel	4
3	Axle	2
4	Frame	1
5	Handle	1
6	Washer	9
7	Retaining Ring	5
8	Bolt	1
9	Nut	1
10	Bearing	1
11	Crest Plank Arts	1



Rev. 20210915



SIALU8S

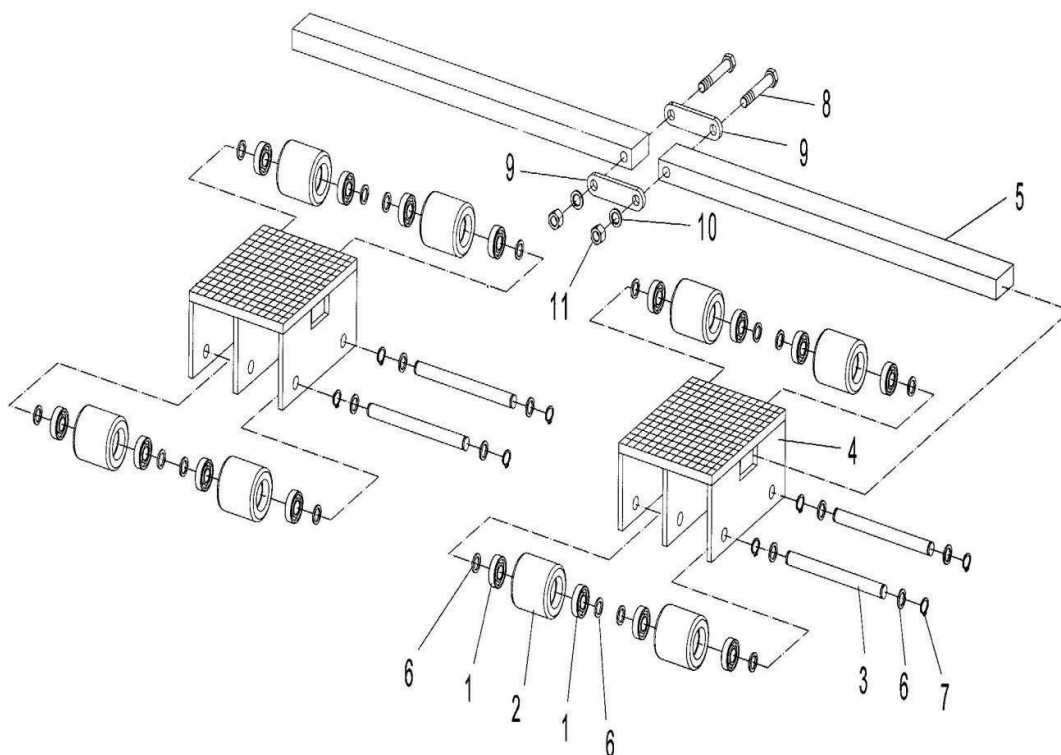

Nr.	Apraksts	Skaitis
1	Gultnis	16
2	Ritenis	8
3	Ass	4
4	Rāmis	2
5	Savienotājstienis	2
6	Paplāksne	26
7	Stiprinājuma gredzens	8
8	Skrūve	2
9	Savienotājplāksne	2
10	Elastīgā paplāksne	2
11	Uzgrieznis	2



Rev. 20210915



SIALU8TAN

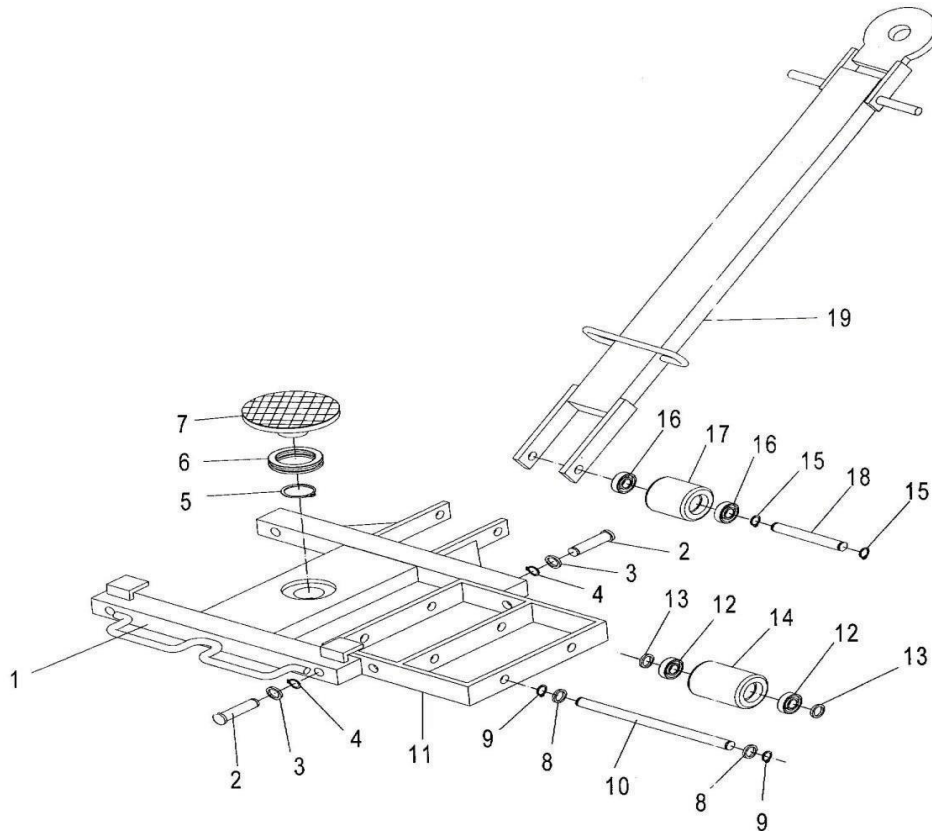

Nr.	Apraksts	Skaitis
1	Rāmis	1
2	Vārpsta	4
3	Paplāksne	4
4	Stiprinājuma gredzens	4
5	Stiprinājuma gredzens	1
6	Gultnis	1
7	Atbalstplāksne	1
8	Paplāksne	8
9	Stiprinājuma gredzens	8
10	Ass	4

Nr.	Apraksts	Skaitis
11	Ruļļa rāmis	2
12	Gultnis	16
13	Paplāksne	16
14	Ritenis	8
15	Stiprinājuma gredzens	2
16	Paplāksne	2
17	Ritenis	1
18	Vārpsta	1
19	Rokturis	1



Rev. 20210915



SIALU12S

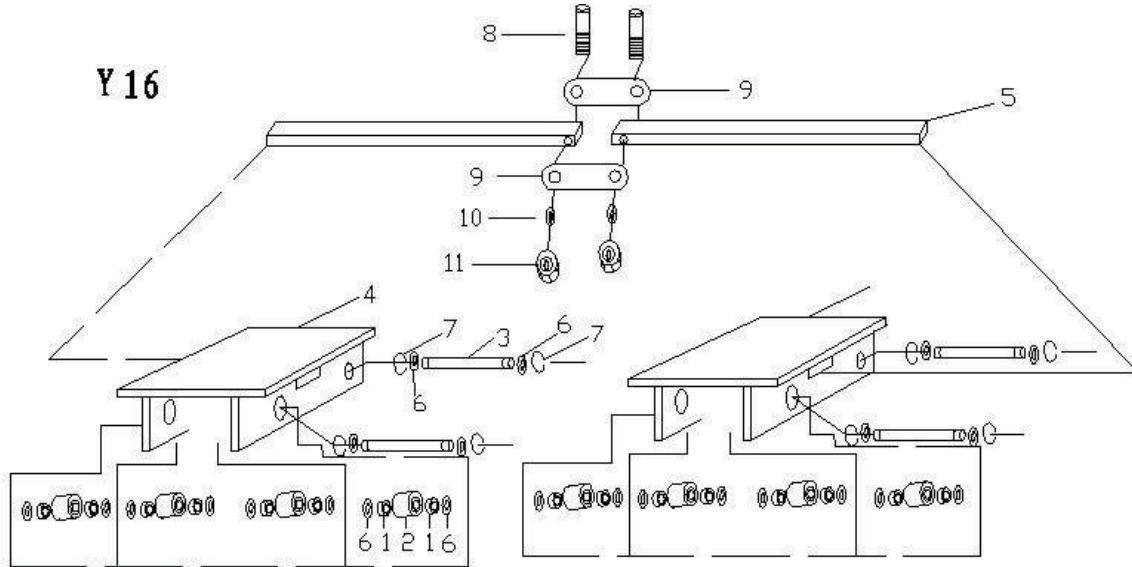

Nr.	Apraksts	Skaitis
1	Gultnis	32
2	Ritenis	16
3	Ass	4
4	Rāmis	2
5	Savienotājstienis	2
6	Paplāksne	32
7	Stiprinājuma gredzens	4
8	Skrūve	2
9	Savienotājplāksne	2
10	Elastīgā paplāksne	2
11	Uzgrieznis	2



Rev. 20210915



SIALU12TAN

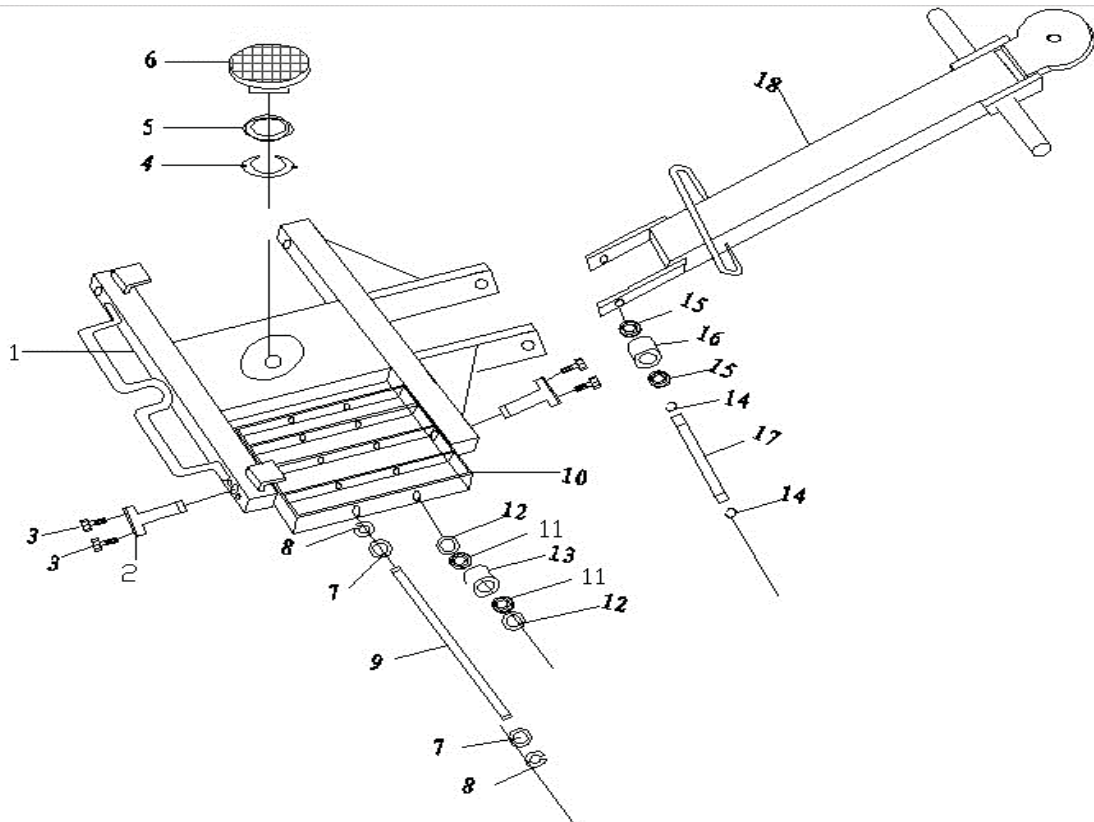

Nr.	Apraksts	Skaitis
1	Rāmis	1
2	Vārpsta	4
3	Skrūve	4
4	Stiprinājuma gredzens	1
5	Gultnis	1
6	Atbalstsplāksne	1
7	Paplāksne	8
8	Stiprinājuma gredzens	8
9	Ass	4

Nr.	Apraksts	Skaitis
10	Ruļļa rāmis	2
11	Gultnis	32
12	Paplāksne	32
13	Ritenis	16
14	Stiprinājuma gredzens	2
15	Paplāksne	2
16	Ritenis	1
17	Vārpsta	1
18	Rokturis	1



Rev. 20210915



SIALU24S

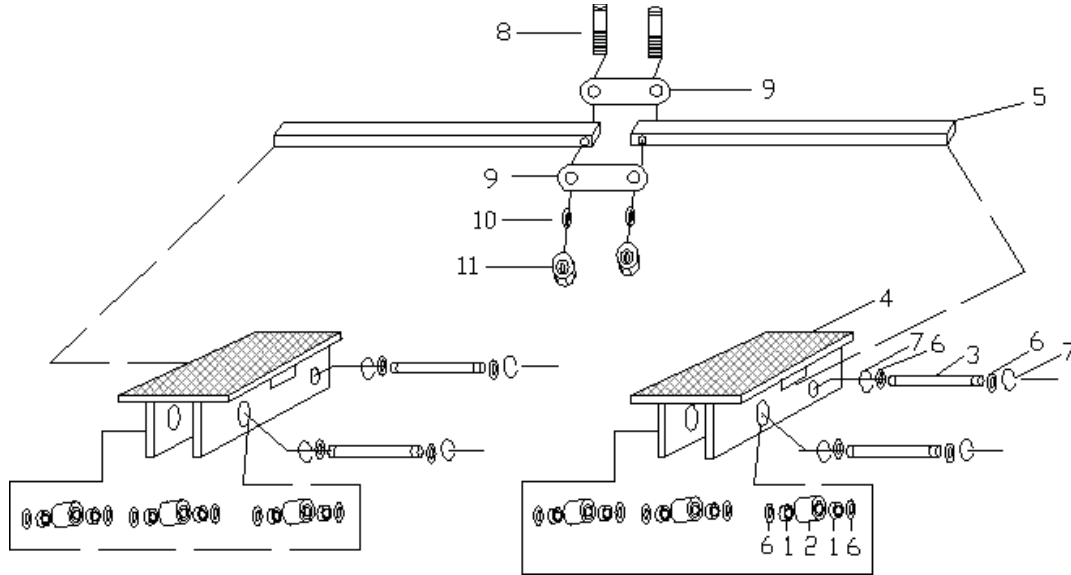

Nr.	Apraksts	Skaits
1	Gultnis	24
2	Ritenis	12
3	Ass	4
4	Rāmis	2
5	Savienotājstienis	2
6	Paplāksne	24
7	Stiprinājuma gredzens	4
8	Skrūve	2
9	Savienotājplāksne	2
10	Elastīgā paplāksne	2
11	Uzgrieznis	2



Rev. 20210915



SIALU24TAN

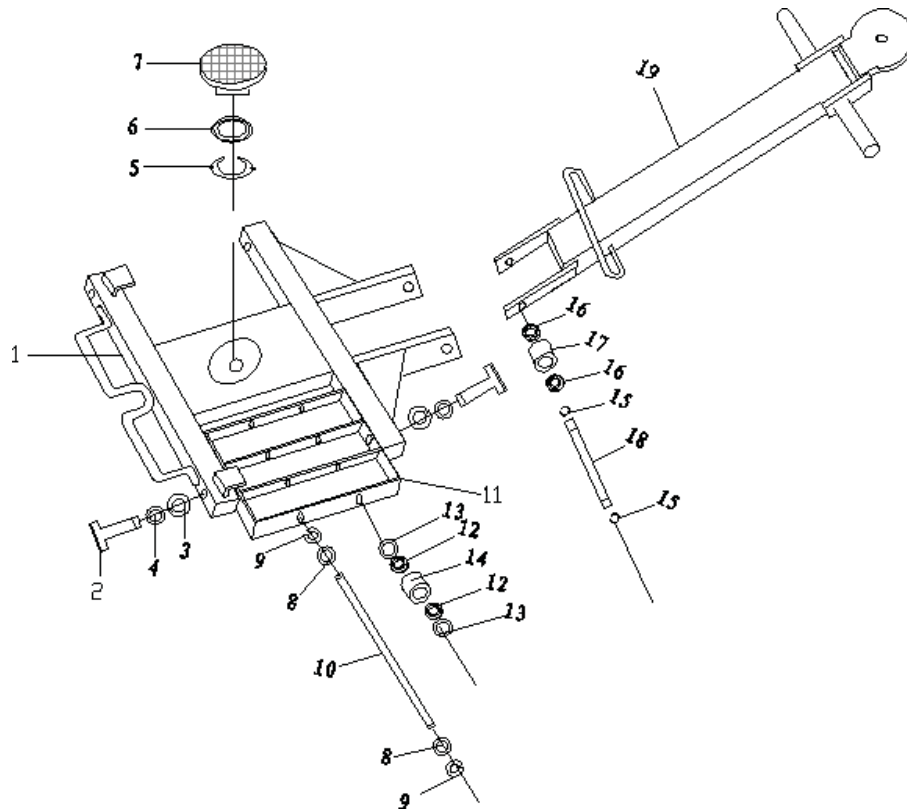

Nr.	Apraksts	Skaitis
1	Rāmis	1
2	Vārpsta	4
3	Paplāksne	4
4	Stiprinājuma gredzens	4
5	Stiprinājuma gredzens	1
6	Gultnis	1
7	Atbalstsplāksne	1
8	Paplāksne	8
9	Stiprinājuma gredzens	8
10	Ass	4

Nr.	Apraksts	Skaitis
11	Ruļļa rāmis	2
12	Gultnis	24
13	Paplāksne	24
14	Ritenis	12
15	Stiprinājuma gredzens	2
16	Paplāksne	2
17	Ritenis	1
18	Vārpsta	1
19	Rokturis	1



Rev. 20210915

SIALU2PYO

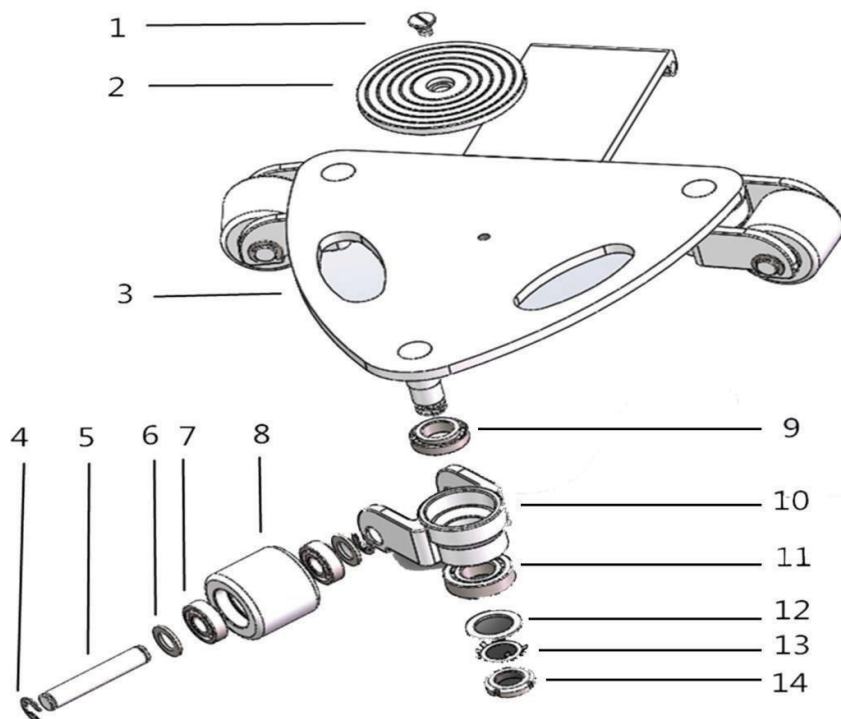

Nr.	Apraksts	Skaitis
1	Grozāma gala skrūve	1
2	Grozāma plāksne	1
3	Rāmis	1
4	Atvērts gredzens	6
5	Rullīša vārpsta	3
6	Plakanā paplāksne	6
7	Gultnis 1	6
8	Rullis	3
9	Gultnis 2	3
10	Riteņa rāmis	3
11	Gultnis 3	3
12	Paplāksne	3
13	Fiksācijas paplāksne	3
14	Fiksējošais uzgrieznis	3



Rev. 20210915



SIALU4PYO

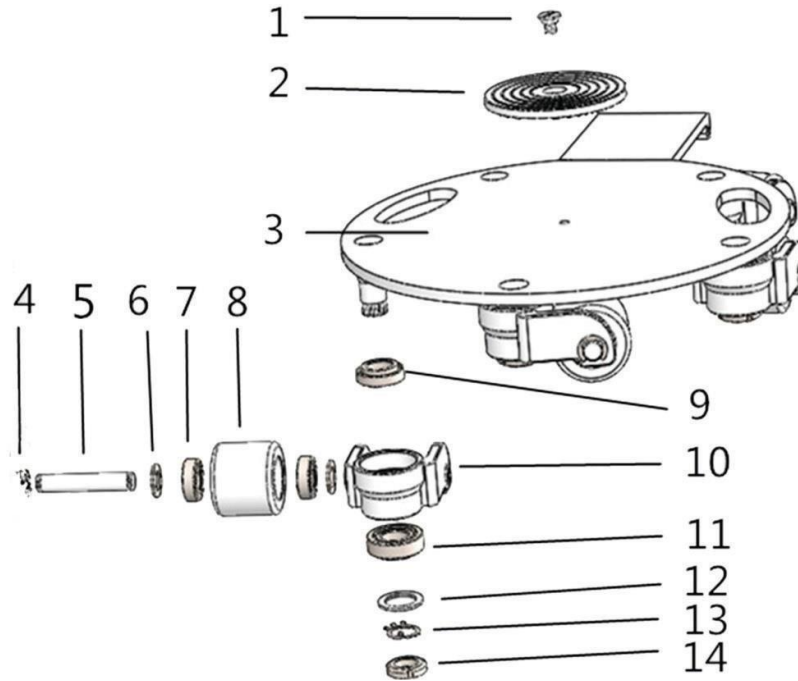

Nr.	Apraksts	Skaitis
1	Grozāma gala skrūve	1
2	Grozāma plāksne	1
3	Rāmis	1
4	Atvērts gredzens	10
5	Rullīša vārpsta	5
6	Plakanā paplāksne	10
7	Gultnis 1	10
8	Rullis	5
9	Gultnis 2	5
10	Rīteņa rāmis	5
11	Gultnis 3	5
12	Paplāksne	5
13	Fiksācijas paplāksne	5
14	Fiksējošais uzgrieznis	5



Rev. 20210915



SIALU300SET & SIALU600SET

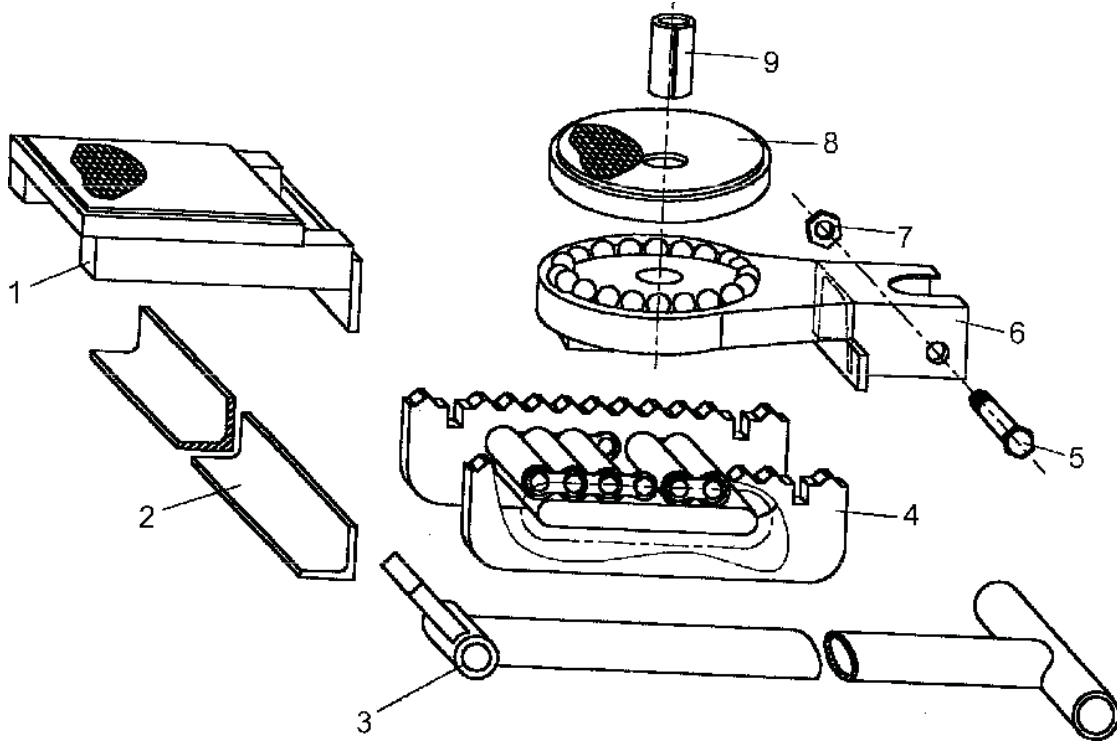

Nr.	Apraksts	Skaits
1	Rāmis	2
2	Tērauda leņķis	2
3	Stienis	2
4	Rullīšu kronšteins	4
5	Skrūve	2
6	Pagrieziena plate	2
7	Uzgrieznis	2
8	Disks	2
9	Kniedēta caurule	2

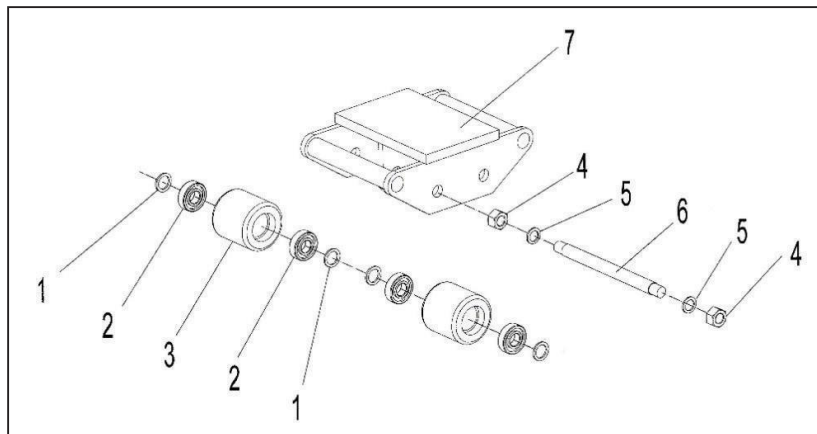

Rev. 20210915

**SIALU60T, SIALU80T, SIALU120T, SIALU150T, SIALU180T****SIALU60T**

Nr.	Apraksts	gab
1	Paplāksne	8
2	Gultnis	8
3	Ritenis	4
4	Uzgrieznis	4
5	Elastīgā paplāksne	4
6	Ass	2
7	Rāmis	1

SIALU80T

Nr.	Apraksts	gab
1	Paplāksne	12
2	Gultnis	12
3	Ritenis	6
4	Uzgrieznis	6
5	Elastīgā paplāksne	6
6	Ass	3
7	Rāmis	1

SIALU120T

Nr.	Apraksts	gab
1	Paplāksne	16
2	Gultnis	16
3	Ritenis	8
4	Uzgrieznis	8
5	Elastīgā paplāksne	8
6	Ass	4
7	Rāmis	1

SIALU150T

Nr.	Apraksts	gab
1	Paplāksne	18
2	Gultnis	18
3	Ritenis	9
4	Uzgrieznis	6
5	Elastīgā paplāksne	6
6	Ass	3
7	Rāmis	1

SIALU180T

Nr.	Apraksts	gab
1	Paplāksne	24
2	Gultnis	24
3	Ritenis	12
4	Uzgrieznis	8
5	Elastīgā paplāksne	8
6	Ass	4
7	Rāmis	1



Rev. 20210915



SIALU075TK, SIALU25TK, SIALU50TK, SIALU80TK, SIALU150TK, SIALU200TK, SIALU500TK

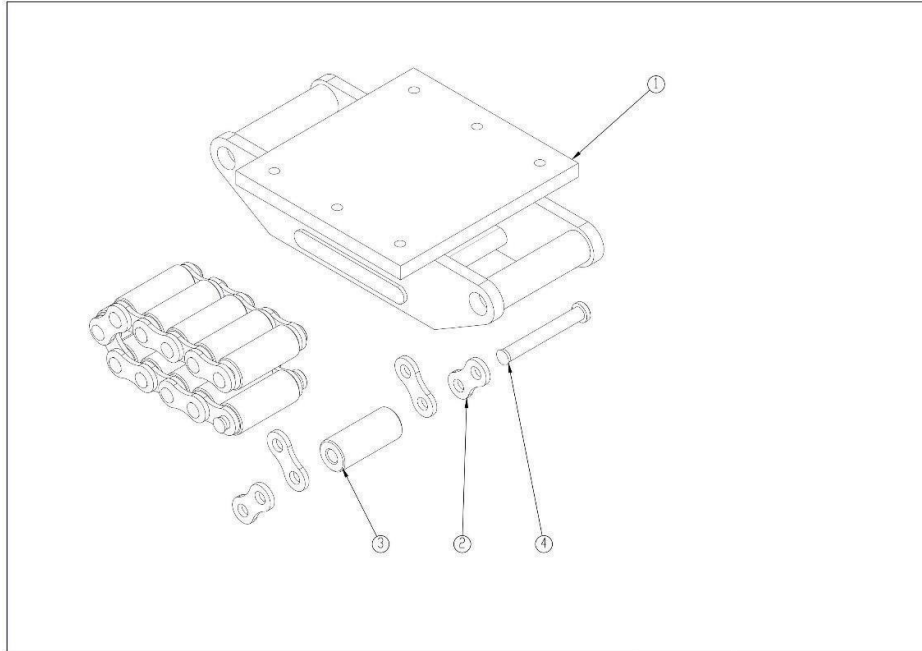

Nr.	Apraksts	Skaitis
1	Rāmis	1
2	Savienotājplāksne	12
3	Ritenis	12
4	Kniede	2